

## HÖCHSTE EFFIZIENZ

Durch den großen Hub der Ladebrücken können auch niedrige Streckenabschnitte unterfahren werden. Gleichzeitig stellt der Achsausgleich unserer Schwerlast-Module sicher, dass Unebenheiten keine Herausforderung beim Transport darstellen.



## FLEXIBEL KOMBINIERBAR

Um sich ideal an die jeweilige Ladung anpassen zu können, bieten unsere Seitenträgerbrücken unterschiedliche Trägerkonfigurationen, wie auch verschiedenste Fahrzeugkombinationen. Hiermit wird sichergestellt, dass Sie zu jedem Zeitpunkt die größtmögliche Nutzlast bei geringstem Eigengewicht transportieren können.



## WELTWEIT IM EINSATZ

Überall auf der Welt setzen Transportspezialisten auf unsere Seitenträgerbrücken. Während wir mit unserer Technologie Maßstäbe setzen, können Sie sich darauf verlassen, dass Ihre Brücke der entscheidende »FAKTOR« für einen erfolgreichen und sicheren Transport jeder Ladung ist.

## »FAKTOR« 5 | »FAKTOR« 5.5 TECHNISCHE DATEN

	»FAKTOR« 5	»FAKTOR« 5.5
<b>TECHNISCHE DATEN</b>		
Nutzlast <i>(kombinationsabhängig)</i>	500 t	350 t
Höhenhub	1,80 m	1,60 m
Ladungsbreiten	3,00-6,75 m	2,00-6,00 m
Ladungslängen	11,00-17,00 m	11,00-17,00 m
Achskonfigurationen*	2x12-2x20	2x10-2x16
<b>TRÄGER</b>	Seitenträger, Kesselbrücke	

\*dadurch Nutzlastveränderung

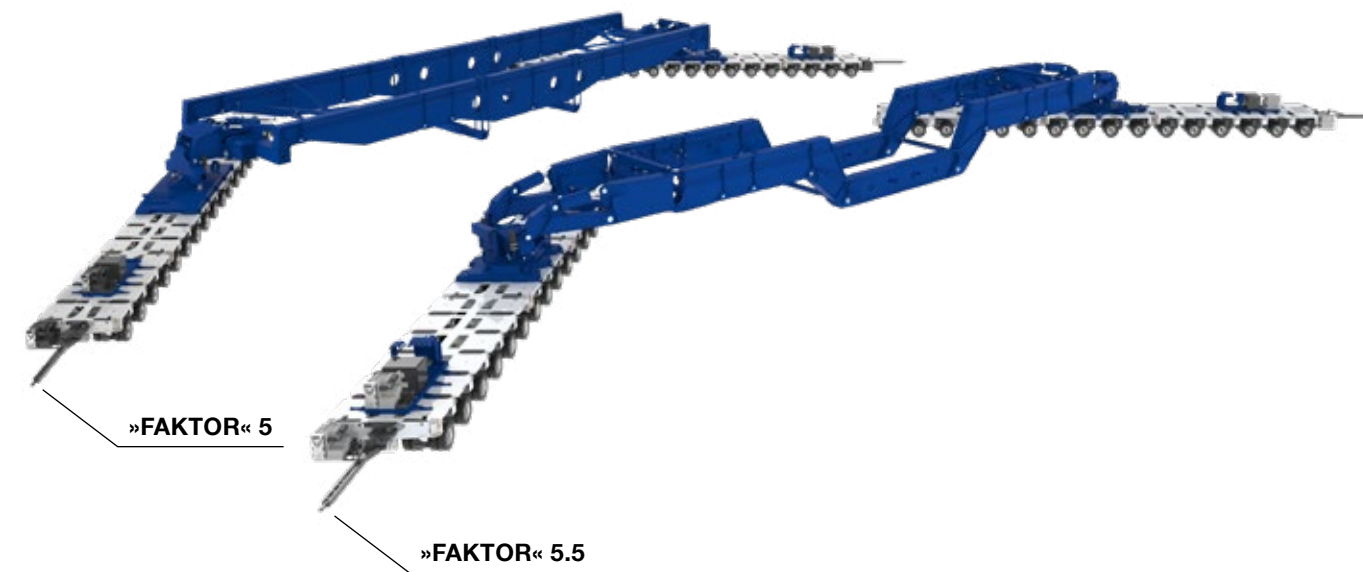

»FAKTOR« 5

»FAKTOR« 5.5

### GOLDHOFER AKTIENGESELLSCHAFT

Donaustrasse 95, 87700 Memmingen/Germany  
Tel.: +49 8331 15-0, Fax: +49 8331 15-239  
Web: www.goldhofer.com, E-Mail: info@goldhofer.com

### VERTRIEB

Tel. Vertrieb Europa: +49 8331 15-341  
Tel. Vertrieb International: +49 8331 15-342  
E-Mail: sales-transporttechnology@goldhofer.com

### DIENTSTLEISTUNGEN UND ERSATZTEILE

Tel.: +49 8331 15-400, Fax: +49 8331 15-247  
Notfall-Hotline: +49 172 837 61 65  
E-Mail: service-transporttechnology@goldhofer.com

MADE FOR YOUR MISSION

## » PRODUKT PROSPEKT



## »FAKTOR« 5 »FAKTOR« 5.5

SPEZIALANWENDUNGEN



04/2019-DE Konstruktionänderungen im Sinne des technischen Fortschrittes und auf Grund von gesetzlichen Vorschriften vorbehalten. Technische Angaben in belademem Fahrzeugzustand.

MADE FOR YOUR MISSION

# UNGEHEUER LEISTUNGSFÄHIG WELTWEIT IM EINSATZ

Beim Transport extrem schwerer Lasten, wie Transformatoren, Generatoren oder sonstigen Industrieteilen, sind häufig Seitenträgerbrücken gefragt, die in schwierigen Infrastrukturen, z. B. auf Brücken und anderen lastsensiblen Untergründen ihre volle Stärke ausspielen. Die Seitenträgerbrücken von Goldhofer sind im weltweiten Einsatz erprobt und garantieren ein sehr gutes Verhältnis von Nutzlast zu Eigengewicht sowie höchste Sicherheit.

## »FAKTOR« 5 | »FAKTOR« 5.5 FÜR SCHWERSTE LASTEN

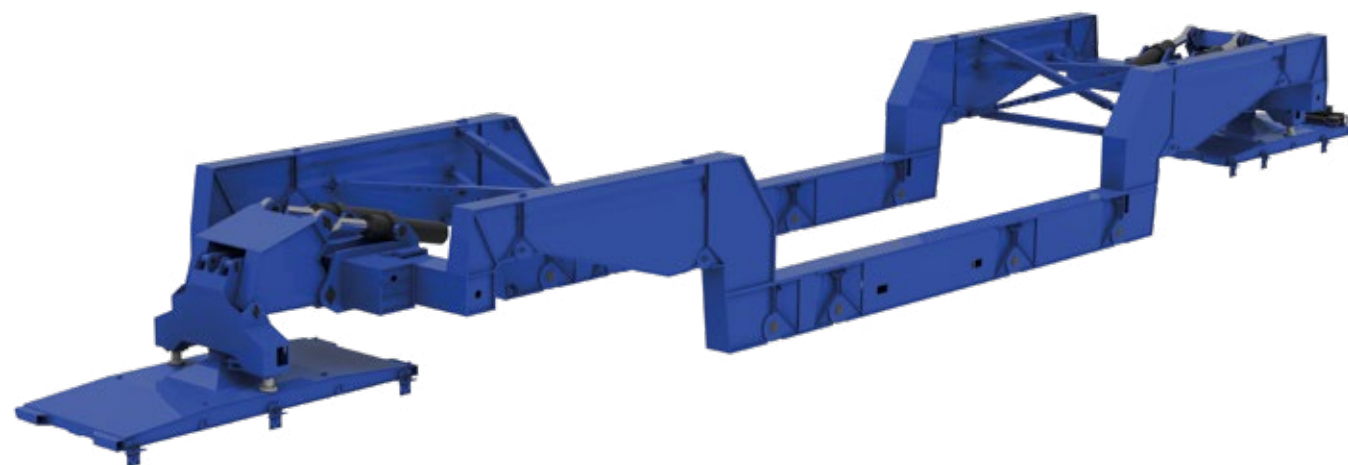

- IHR NUTZEN**
- ✓ Einzigartiges Verhältnis von Eigengewicht zu Nutzlast
  - » Kompaktes und auf Einsatzbedingungen zugeschnittenes Transportsystem
  - ✓ Bewährte und sichere Transportlösung
  - » Hohe Verfügbarkeit auch unter extremsten Bedingungen
  - ✓ Einfache Mobilisierung und Verschiffung
  - » Wirtschaftliche Verbringung zum Einsatzort

**TECHNISCHE MERKMALE**

	»FAKTOR« 5	»FAKTOR« 5.5
+ Nutzlast (kombinationsabhängig)	500t	350t
+ Höhenhub	1,80m	1,60m
+ Ladungsbreiten	3,00-6,75m	2,00-6,00m
+ Ladungslängen	11,00-17,00m	11,00-17,00m
+ Achskonfigurationen*	2x12-2x20	2x10-2x16
+ Träger	Seitenträger, Kesselbrücke	

\*dadurch Nutzlastveränderung

